

T 270
T 270 L
T 270 C
T 270 CL



Fresatrice verticale con albero lungo (toupie)
Spodní frézka s dlouhou hřídelí
Senkrechtfräsmaschine mit langer Spindel (Tischfräse)
Toupies à arbre long
Fresadora vertical con eje largo (tupí)



I T 270 / Caratteristiche principali

I modelli T 270 ad albero lungo sono prodotti rispettivamente in 4 versioni. Queste toupie di serie sono dotate di:

- Guida toupie con programmazione meccanica con 2 visori, sistema motorizzato per l'esclusione rapida dal piano di lavoro e piastre in entrata/uscita di alluminio anodizzato.
- Sollevamento albero motorizzato e visualizzato elettronicamente.
- Pianetto scorrevole di fronte all'albero a posizionamento rapido.

Per soddisfare tutte le esigenze produttive sono stati previsti numerosi optional, oltre ad una progettazione accurata che garantisce affidabilità, funzionalità e design.

Una gamma completa per risolvere ogni esigenza produttiva:

T 270

Toupie base con albero fisso o inclinabile.

T 270 C

Toupie con carro trasversale per tenonare.

T 270 CL

Toupie con carro trasversale per tenonare, prolunga piani e barra di appoggio.

T 270 L

Toupie con piani prolungati e barra di appoggio anteriore.

CZ T 270 / Charakteristika stroje

Spodní frézka modelové řady T 270 s dlouhou hřídelí je vyráběna ve čtyřech různých variantách. Všechny čtyři varianty mají následující standardní vybavení:

- Nastavitelné pravítko s mechanickým programátorem spolu s dvěmi odečty, rychle-přestavitelným systémem během několika sekund a s vstupně/výstupními deskami z eloxovaného hliníku.
- Motorický zdvih a sestup hřídele s indikací na elektronickém displeji.
- Posuvná deska před vřetenem.

Široká nabídka volitelných doplňků, kterou nabízíme dává dostatečný prostor k tomu, aby splnila jakýkoliv zákaznický požadavek na obrábění dřeva spodní frézou při garanci spolehlivosti, funkčnosti, ale také estetiky.

Kompletní nabídka vyráběných variant:

T 270

Základní spodní frézka s dlouhou hřídelí.

T 270 C

Spodní frézka s čepovacím vozíkem.

T 270 CL

Spodní frézka s čepovacím vozíkem, přídatným stolem a s předním podpěrným válečkem.

T 270 L

Spodní frézka s přídatným stolem a předním podpěrným válečkem.

D T 270 / Haupteigenschaften

Maschinenmodelle T 270 mit langer Spindel und TX 160 mit neigbarer Spindel werden beide in 4 Versionen hergestellt. Diese Fräsmaschinen verfügen über die folgende Standard-Ausrüstung:

- Mechanisch programmierbarer Fräsanschlag mit zwei Anzeigen, System zur schnellen Entfernung vom Arbeitstisch und Ein-/Auslaufplatten aus eloxiertem Aluminium.
- Motorisierte Spindelhöhenverstellung mit elektronischer Anzeige der Höhe.
- Verschiebbares Tischlein vor der Spindel.

Um allen Arbeitsanforderungen zu begegnen, wird eine große Wahl an Sonderzubehör angeboten. Ausserdem wurden die Maschinen mit höchster Pflege konzipiert, um dem Bediener Zuverlässigkeit, Funktionalität und Design zu gewährleisten.

Eine komplette Reihe, um jeder Produktionsanforderung zu entsprechen:

T 270

Grundfräsmaschine mit langer Spindel.

T 270 C

Fräsmaschine mit seitlichem Zapfenschneidschlitten.

T 270 CL

Fräsmaschine mit seitlichem Zapfenschneidschlitten, Tischverlängerungen und vorderer Stützstange.

T 270 L

Fräsmaschine mit Tischverlängerungen und vorderer Stützstange.

F T 270 / Caractéristiques principales

Les modèles T 270 à arbre long sont fabriqués en 4 versions chacun.

Ces toupies comptent de série les équipements suivants:

- Guide de toupie à programmation mécanique avec 2 afficheurs, système pour libérer rapidement la table machine et tables d'entrée et de sortie en aluminium anodisé.
- Monte et baisse de l'arbre motorisée avec afficheur électronique de la hauteur.
- Tablette coulissante devant l'arbre.

De nombreux accessoires en option sont prévus pour satisfaire toutes les exigences de travail. De surcroît nos concepteurs ne délaissent aucun détail pour rendre nos machines fiables et fonctionnelles tout en soignant le design.

Une gamme complète pour répondre à toutes les exigences de production:

T 270

Toupie de base à arbre long.

T 270 C

Toupie avec chariot à tenonner transversal.

T 270 CL

Toupie avec chariot à tenonner transversal, rallonges de table et barre d'appui antérieure.

T 270 L

Toupie avec rallonges de table et barre d'appui antérieure.

E T 270 / Caractéristiques principales

Los modelos T 270 con eje largo se fabrican en 4 versiones cada uno. Estos tupís de serie están dotados de:

- Guía de tupí con programación mecánica con 2 visores, sistema para la exclusión rápida del plano de trabajo y placas de entrada/salida de aluminio anodizado.
- Levantamiento del eje motorizado y visualizado electrónicamente.
- Plano deslizante frente al eje.

Para satisfacer todas las exigencias productivas se han previsto numerosos accesorios opcionales, además de un cuidadoso proyecto, verdadera garantía de fiabilidad, funcionalidad y diseño.

Una gama completa para satisfacer exigencias productivas de todo tipo:

T 270

Tupí base con eje fijo o inclinable.

T 270 C

Tupí con carro transversal para espigar.

T 270 CL

Tupí con carro transversal para espigar, extensión de planos y barra de apoyo anterior.

T 270 L

Tupí con planos extensibles y barra de apoyo anterior.

T 270



T 270 C

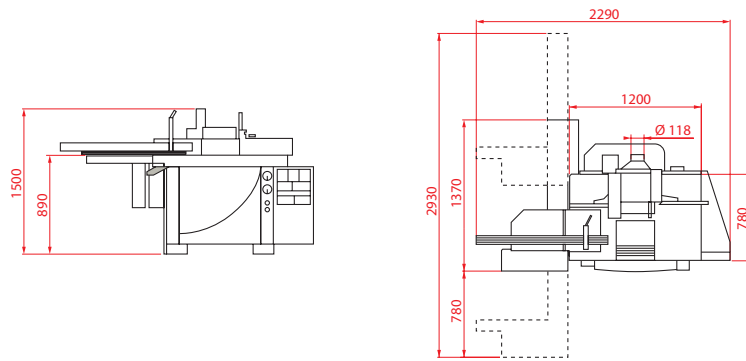

T 270 CL

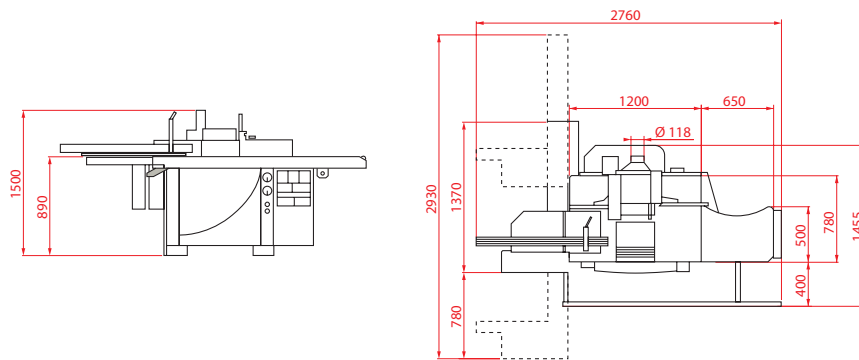

T 270 L

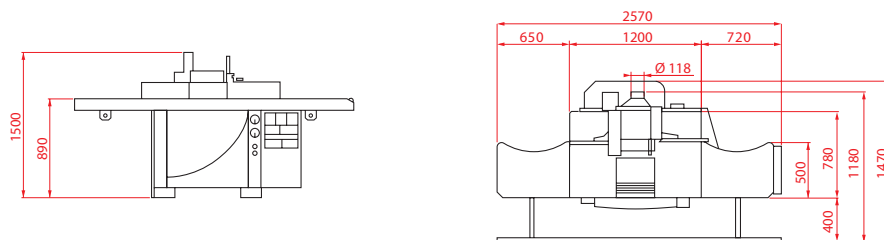

I 1 DOTAZIONE STANDARD

Il piano di lavoro sezionato senza ingombro frontale può essere registrato senza l'ausilio di chiavi tramite un'unica presa brevettata che contemporaneamente sblocca, posiziona e blocca il piano scorrevole anche con l'utensile montato, permettendo di ottenere il massimo appoggio del pezzo in lavorazione.

CZ 1 STANDARTNÍ VYBAVENÍ

Pracovní stůl rozdělený přední clonou, kterou lze upravovat bez použití nástrojů díky patentovanému systému, umožňuje získat kdykoliv maximální oporu obrobku pro přesnější a stabilnější obrábění.

D 1 GRUNDAUSSTATTUNG

Der gegliederte Arbeitstisch ohne frontseite Hindernis lässt sich patentierten Griff einstellen, der den Schiebetisch auch bei angebrachtem Werkzeug gleichzeitig löst, positioniert und blockiert, weshalb das Werkstück bestens aufliegt.

F 1 EQUIPEMENT STANDARD

Le plan de travail à sections sans encombrement avant, peut être réglé sans l'aide de clés mais par une seule prise brevetée qui dans le même temps, débloque, positionne et bloque la table coulissante même avec l'outil monté, en permettant d'obtenir le max appui de la pièce à usiner.

E 1 DOTACIÓN ESTÁNDAR

La mesa de trabajo seccionada sin ocupar espacio en el frente se puede regular sin el auxilio de llaves mediante un solo ajuste patentado que contemporáneamente desbloquea, posiciona y bloquea la mesa corredera aún cuando la herramienta está montada, permitiendo obtener el máximo apoyo de la pieza que se está trabajando.

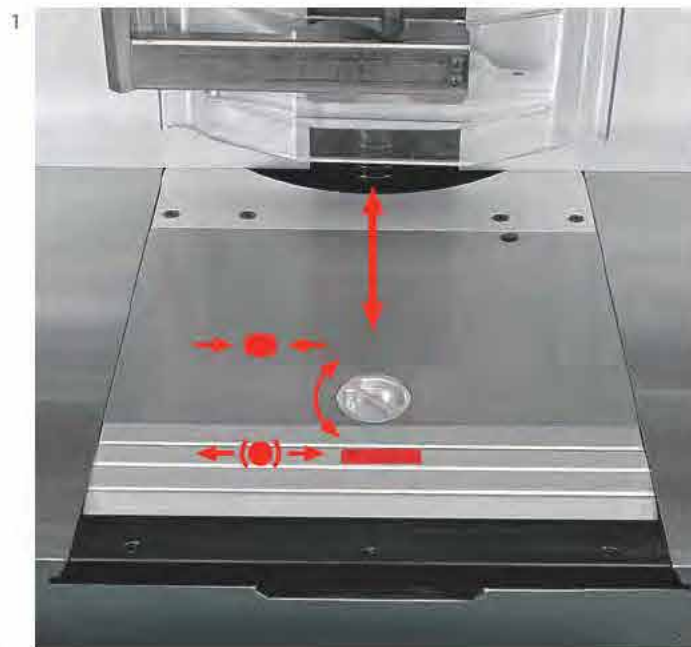

T 270 C

T 270 C



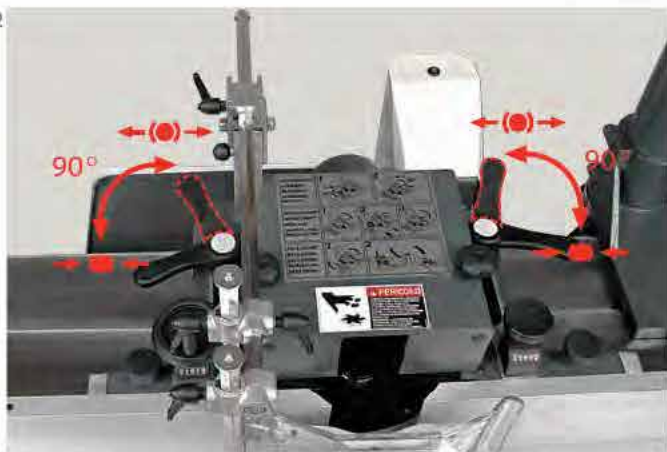

I 2 DOTAZIONE STANDARD

La guida toupie, brevettata, è dotata di due leve che la bloccano e sbloccano rapidamente con una rotazione di solo 90°, mentre il sistema di esclusione e riposizionamento rapido della guida dal piano avviene con sollevamento e rotazione motorizzate. Le posizioni sono controllate tramite appositi sensori.

CZ 2 STANDARTNÍ VYBAVENÍ

Patentované pravítko spodní frézky s dvěma aretovacími páky pro rychlé uvolnění pouze otocím o 90°. Zvednutí a odklopení krytu frézování je prováděno motoricky. Pozice krytu je kontrolována zvláštními senzory.

D 2 GRUNDAUSSTATTUNG

Die patentierte Tischfräsenführung ist mit zwei Hebeln ausgestattet, die sie schnell mit einer Rotation von nur 90° blockieren und lösen, hingegen das System zur Ausschließung der Führung aus dem Tisch und schnellen Wiederpositionierung erfolgt durch angetriebene Anhebung und Rotation. Die Positionen werden durch spezielle Sensoren kontrolliert.

F 2 EQUIPEMENT STANDARD

Le guide toupie breveté est équipé de 2 leviers qui le bloquent et le débloquent rapidement par une rotation de 90° seulement, tandis que le système d'exclusion et re-positionnement rapide du guide de la table se passe par monte et baisse et rotation motorisés. Les positions sont contrôlées par de spéciaux capteurs.

E 2 DOTACIÓN ESTÁNDAR

La guía tupí, patentada, está dotada de dos palancas que la bloquean y desbloquean rápidamente con una rotación solo de 90°, mientras el sistema de exclusión y posicionamiento rápido de la guía se lleva a cabo con elevación y rotación motorizadas. Las posiciones están controladas mediante detectores especiales.

T 270



T 270

I 3 DOTAZIONE STANDARD

Il quadro comandi è stato dotato di tasti a membrana.
Di serie, il sollevamento dell'albero è motorizzato e la visualizzazione è elettronica.

CZ 3 STANDARTNÍ VYBAVENÍ

Ovládací panel je osazen membránovými tlačítky. Zdvih a spuštění hřídele je motorizované a je již v základním vybavení dodáván s digitálním displejem.

D 3 GRUNDAUSSTATTUNG

Die Schalttafel wurde mit Folientasten versehen.
Die Wellenanhebung ist serienmäßig, das Magnetband elektronisch angezeigt.

F 3 EQUIPEMENT STANDARD

Le tableau des commandes a été équipé de touches à membrane.
De série le soulèvement de l'arbre motorisé et l'affichage électronique.

E 3 DOTACIÓN ESTÁNDAR

El cuadro de mandos está equipado con botones de membrana.
En el equipamiento estándar cuenta con la elevación motorizada del eje y la visualización es electrónica.



T 270 L



I 4 DOTAZIONE STANDARD

L'allargamento frontale del piano è stato reso più agile inserendo lo scorrimento su barre temperate e manicotti a ricircolo di sfere, inoltre l'operazione è stata resa rapida tramite un impugnatura che permette lo sbloccaggio, la traslazione ed il bloccaggio in una sola operazione (brevettato).

CZ 4 STANDARTNÍ VYBAVENÍ

Přední nastavitelná podpora materiálu je jednoduše přestavitelná díky použití patentovaného systému s kalenými tyčemi a kuličkových ložisek. Nastavení se provádí jednoduše pomocí jediné páky, kterou lze rozšíření posunovat, zaaretovat i odblokovat (patentováno).

D 4 GRUNDAUSSTATTUNG

Die vordere Tischverbreiterung wurde durch Einsatz einer Gleitung auf gehärteten Stäben und Kugelumlaufbuchsen erleichtert. Dank eines Griffs, der die Lösung, Verschiebung und Blockierung in einem Vorgang ermöglicht (patentiert), geht der Vorgang jetzt schneller.

F 4 EQUIPEMENT STANDARD

L'élargissement frontal de la table a été rendu plus rapide en introduisant le coulissement sur barres trempées et manchons à billes. En plus, on a rendu plus vite l'opération par une poignée qui permet le déblocage, blocage et translation dans le même temps (breveté).

E 4 DOTACIÓN ESTÁNDAR

El ensanchamiento delantero de la mesa se ha agilizado con la introducción del desplazamiento sobre barras templadas y manguitos de bolas, además, la operación se ha agilizado mediante una empuñadura que permite el desbloqueo, la traslación y el bloqueo en una sola operación (patente).



I 5 DOTAZIONE STANDARD

Guida toupie a programmazione meccanica con visori che permettono il posizionamento corretto sia dell'intera guida che del piano di entrata rispetto all'utensile con una precisione decimale, che elimina i passaggi di prova. Guida toupie con piani in entrata e uscita di alluminio anodizzato.

CZ 5 STANDARTNÍ VYBAVENÍ

Mechanicky stavitelné pravítko s mechanickým odečtem, dovoluje přesně umístit obě pravítka s ohledem na osazený pracovní nástroj s přesností na desetiny, která eliminuje potřebu zkušního obrábění. Obě pravítka jsou vyrobeny z eloxovaného hliníku.

D 5 GRUNDAUSSTATTUNG

Mechanisch programmierbarer Fränschlag mit Anzeigen, die die korrekte Positionierung im Verhältnis zum Werkzeug von beiden dem ganzen Anschlag und dem Einlauftisch erlauben. Positionierung mit Dezimalpräzision, worum Prüfarbeitungen gegenstandslos sind. Fränschlag mit Ein- und Auslauftisch aus eloxiertem Aluminium.

F 5 EQUIPEMENT STANDARD

Guide de toupie à programmation mécanique avec afficheurs qui permettent de positionner correctement aussi bien le guide tout entier que la table d'entrée par rapport à l'outil, avec une précision décimale qui élimine les usinages d'essai. Guide de toupie avec tables d'entrée et de sortie en aluminium anodisé.

E 5 DOTACIÓN ESTÁNDAR

Guía de tupí de programación mecánica con visores que permiten la correcta ubicación tanto de la guía como del plano de entrada con respecto a la herramienta, con una precisión de décimas de milímetro, lo que permite eliminar las elaboraciones de prueba, y con planos de entrada y salida de aluminio anodizado.



T 270 L

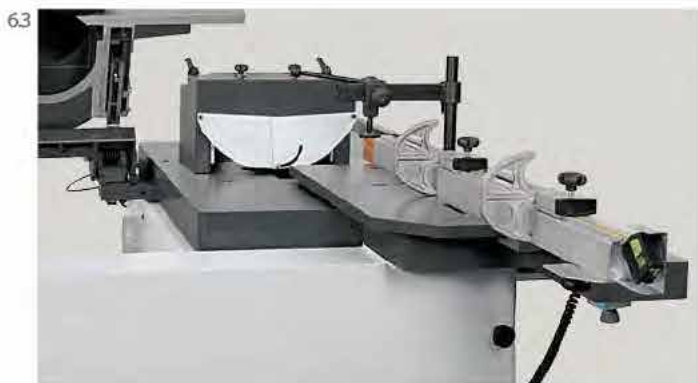

- I 6 DOTAZIONI 'CE'
Protezioni a norma 'CE' per lavorare alla guida (6.1), per lavorare all'albero (6.2), per tenonare (6.3).
- CZ 6 VÝBAVA PODLE „CE“ NORMY
Kryt frézování odpovídající CE normě pro obrábění s pravítkem (6.1), pro zakřivené dílce (6.2) i obrábění s čepovacím vozíkem (6.3).
- D 6 CE-VORSCHRIFTSMÄSSIGE AUSSTATTUNG
Schutzvorrichtung am Fraesanschlag (6.1), an der Fraeswelle (6.2) zum Zapfenschneiden (6.3) nach CE-Vorschriften.
- F 6 EQUIPEMENT 'CE'
Protection CE pour travailler à la guide (6.1), à l'arbre (6.2) et pour tenonner (6.3).
- E 6 DOTACIÓN 'CE'
Protección conforme a las normas "CE" para trabajar en la guía (6.1), para trabajar en el eje (6.2) de espigado (6.3).



T 270 CL



T 270 CL



I 7 OPTIONALS

Inverter per la regolazione elettronica della velocità di rotazione dell'albero da 900 a 10.000 g/min, permette di selezionare la giusta velocità per l'utensile usato sia in funzione del diametro che del materiale da lavorare. L'inverter permette di scendere a basse velocità di rotazione (900 g/min) che consentono anche la levigatura.

CZ 7 VOLITELNĚ

Invertor pro elektronicky řízené otáčky vřetena v rozsahu 900/ 10.000 otáček/min, který dovoluje vybrat si nevhodnější řeznou rychlost nástroje podle průměru nástroje a typu opracovávaného materiálu. Tento invertor také umožňuje velmi pomalé rychlosti (900 ot./min.) vhodné k broušení.

D 7 SONDERAUSSTATTUNG

Umsetzer zur elektronischen Regulierung der Spindeldrehgeschwindigkeit, von 900 bis 10.000 UpM der die Wahl der richtigen Geschwindigkeit des Werkzeugs im Verhältnis zu seinem Durchmesser und zum gearbeiteten Material erlaubt. Der Umsetzer erlaubt auch mit niedriger Drehzahl zu arbeiten, (900 UpM) wie zum Beispiel das Schleifen.

F 7 OPTIONS

Inverseur (inverter) pour le réglage électronique de la vitesse de rotation de l'arbre de 900 à 10.000 t/min qui permet de sélectionner la juste vitesse de l'outil en fonction de son diamètre et du matériau travaillé. L'inverseur permet également de travailler à bas régime (900 t/min), par exemple pour poncer.

E 7 ACCESORIOS OPCIONALES

Inversor para el ajuste electrónico de la velocidad de rotación del eje de 900 a 10.000 r.p.m. permite regular la velocidad de la herramienta empleada tanto en función de su diámetro como del material con el que se trabaje. El inversor permite seleccionar bajas velocidades de rotación (900r.p.m.) como para efectuar labores de alisado.





8



I 8 OPTIONALS

Gruppo recupero listello rende più veloce e completa la lavorazione delle finestre, corsa verticale pneumatica con tamburo 4 posizioni, inoltre è escludibile per non limitare l'utilizzo della toupie nelle operazioni di profilatura, sbattentatura e lavorazione all'albero.

CZ 8 VOLITELNĚ

Zařízení na odřez zasklivač lišty umožňuje rychlejší a komplexnější výrobu oken. Má pneumaticky ovládaný vertikální průběh se 4-mi pozicemi válce, s možností vyřazení, aby neomezoval možnosti stroje při jiných pracovních operacích.

D 8 SONDERAUSTATTUNG

Glasleistenaggregat für schnelle und vollkommene Fensterbearbeitung, pneumatischer Hub mit Trommel mit 4 Positionen; für uneingeschränkten Gebrauch der Tischfräse beim Formfräsen, äußeren Bearbeiten der Fensterrahmen und Bearbeiten an der Welle ist es abschaltbar.

F 8 OPTIONS

Groupe de récupération de la pareclose pour accélérer l'usage des fenêtres, avec course verticale pneumatique et 4 positions. Il peut aussi être exclu pour ne pas limiter l'utilisation de la toupie lors des opérations de façonnage, de contournage des ouvrants et des dormants et des usinages avec l'arbre.

E 8 ACCESORIOS OPCIONALES

Grupo recobro listón que agiliza y completa el trabajo de las ventanas, carrera vertical neumática con tambor de 4 posiciones, además se excluye para no limitar el uso del tupí en las operaciones de perfilado, obro listón que agiliza y completa el trabajo de las ventanas, carrera vertical neumática con tambor de 4 posiciones, además se excluye para no limitar el uso del tupí en las operaciones de perfilado, rebajes y trabajos al eje.

GRUPPO PER IL RECUPERO DEL LISTELLO FERMAVETRO

POTENZA MOTORE	kW	2,2 (HP 3)
Ø LAMA	mm	200
Ø ALBERO	mm	30
LUNGHEZZA UTILE ALBERO	mm	25
VELOCITÀ DI ROTAZIONE	g/min	5400
CORSA ORIZZONTALE	mm	100
CORSA VERTICALE	mm	140
Ø CAPPA ASPIRAZIONE	mm	50

JEDNOTKA PRO ODŘEZ ZASKLIVAČÍ LIŠTY

VÝKON MOTORU	kW	2,2 (HP 3)
Ø KOTOUČE	mm	200
Ø HRÍDELE	mm	30
VNEJŠÍ DÉLKA HRÍDELE	mm	25
RYCHLOST OTÁČEK	ot/min	5400
HORIZONTÁLNÍ ZDVIH	mm	100
VERTIKÁLNÍ ZDVIH	mm	140
Ø HRDLA ODSÁVÁNÍ	mm	50

AGGREGAT ZUR RÜCKGEWINNUNG DER SCHEIBENFESTSTELLER-LEISTE

MOTORSTÄRKE	kW	2,2 (HP 3)
Ø DER SÄGEBLATT	mm	200
Ø DER WELLE	mm	30
AUFSPANNLÄNGE DER WELLE	mm	25
DREHZAHL DER SÄGEWELLE	UpM	5400
HORIZONTALE HUBLÄNGE	mm	100
VERTIKALE HUBLÄNGE	mm	140
ABSAUGHAUBE Ø	mm	50

GRUPE POUR LA RECUPERATION DE LA BARRE FIXE-VITRE

PUISSANCE MOTEUR	kW	2,2 (HP 3)
Ø DE LA LAME	mm	200
Ø DE L'ARBRE	mm	30
LONGEUR UTILE DE L'ARBRE	mm	25
VITESSE DE ROTATION	t/min	5400
COURSE HORIZONTALE	mm	100
COURSE VERTICALE	mm	140
Ø HOTTE D'ASPIRATION	mm	50

GRUPO PARA LA RECUPERACION DEL LISTON SUJETA-VIDRIO

POTENCIA MOTOR	kW	2,2 (HP3)
Ø DE LA HOJA	mm	200
Ø DEL ÁRBOL	mm	30
LARGO UTIL DEL ÁRBOL	mm	25
VELOCIDAD DE ROTACIÓN	r.p.m.	5400
RECORRIDO HORIZONTAL	mm	100
RECORRIDO VERTICAL	mm	140
Ø BOCA DE ASPIRACIÓN	mm	50



I 9 OPTIONALS

Il nuovo programmatore elettronico da 2 a 3 assi controlla la movimentazione sequenziale della guida, dell'altezza dell'albero e dell'inclinazione dell'albero (solo TX), permettendo una rapida messa a punto della macchina e può essere montato sia sul pensile che a bordo macchina. (2 assi per T), (2-3 assi per TX).

CZ 9 VOLITELNĚ

Stroj lze na přání vybavit i elektronickým programátorem pro ovládání 2 nebo 3 os. Ovládá souvislý pohyb pravítka a výši vřetena, umožňující rychle nastavení stroje. Programátor může být umístěn jak na stroji, tak i jako závěšený panel.

D 9 SONDERAUSTATTUNG

Das neue elektronische Programmiergerät für 2 bis 3 Achsen steuert die sequentielle Versetzung des Fräsanschlags und die Verstellung in Höhe und Neigung der Spindel (nur auf Versionen TX), was eine schnelle Einstellung der Maschine und kann sowohl auf dem Steuerungstafel als auch auf der Maschine installiert werden (2 Achsen auf T-Versionen und 2-3 Achsen auf TX-Versionen).

F 9 OPTIONS

La nouveau programmeur électronique à 2 ou 3 axes gère le déplacement en séquence du guide ainsi que la hauteur et l'inclinaison de l'arbre (seulement sur version TX); il permet une mise au point rapide de la machine (2 axes gérés sur les versions T et 2-3 axes sur les versions TX) et peut être monté aussi bien sur la machine même que sur le tableau suspendu.

E 9 ACCESORIOS OPCIONALES

El nuevo programador electrónico de 2 a 3 ejes controla el desplazamiento secuencial de la guía, de la altura del eje y de la inclinación del eje (sólo TX), permitiendo una rápida puesta a punto de la máquina y puede montarse ya sea en el colgante como en la máquina (2 ejes para T y 2-3 ejes para TX).



I 10 OPTIONALS

Il trascinatore, a piede fisso o con supporto escludibile alla base della colonna del pensile, può essere montato sul piano toupie con il supporto tradizionale oppure sulla colonna (100 mm) del quadro comando pensile e regolato tramite un volantino con cremagliera che ne definisce la posizione.

CZ 10 VOLITELNĚ

Podavač může být namontovaný na pevno na desce pracovního stolu, nebo může být namontován na sloupu (100 mm) nohy horního ovládacího panelu (pokud je jím stroj vybaven).

D 10 SONDERAUSTATTUNG

Das Vorschubaggregat, mit stationärem Fuß oder mit ausschließbare Stütze auf dem Grund des Staenders der Steuerungstafel, lässt sich mit seiner herkömmlichen Halterung am Tischfräsentisch oder an der Säule (100 mm) der Pendelschalttafel anbringen und durch ein Handrad mit Zahnstange, das seine Position festlegt, regulieren.

F 10 OPTIONS

Le dispositif d'entraînement, à pied fixe escamotable à la base de la colonne du tableau suspendu, peut être monté sur le plan toupie avec le support traditionnel ou sur la colonne (100 mm) du tableau de commande suspendu et peut être réglé à l'aide d'un volant à main qui en définit la position.

E 10 ACCESORIOS OPCIONALES

El alimentador, con pié fijo o con soporte y exclusión en la base de la columna del colgante, se puede montar en la mesa tupí con el soporte tradicional o bien en la columna (100 mm) del cuadro de mando colgante y se regula mediante un volante con cremallera que define su posición.

10



11



I 11 OPTIONALS

Guida toupie con piastre in alluminio integrali tipo 'Hermetic'.

CZ 11 VOLITELNĚ

Pravítko z hliníkových plátů typu „Hermetic“.

D 11 SONDERAUSTATTUNG

Fränschlag mit integralen Aluminium-Platten des 'Hermetic' Typs.

F 11 OPTIONS

Guide de toupie avec plaques en aluminium intégrales de type 'Hermetic'.

E 11 ACCESORIOS OPCIONALES

Guía de tupí con placas de aluminio integrales del tipo 'Hermetic'.



T 270 CL

I	Dati tecnici	T 270	T 270 C	T 270 L	T 270 CL	A richiesta
	DIMENSIONI DEL PIANO DI LAVORO	mm 1200 X 780	1800 X 780	2500 X 780	2500 X 780	MOTORE MAGGIORATO
	MAX. UTENSILE RIENTRABILE SOTTO IL PIANO	mm 320 X 210	320 X 210	320 X 210	320 X 210	AVVIAMENTO STELLA TRIANGOLO AUTOMATICO
	DIMENSIONI DEL CARRO / CORSA	mm /	900 X 370 / 900	/	900 X 370 / 900	VARIATORE VELOCITA' TROUPIE CON INVERTER
	ALTEZZA DEL PIANO DI LAVORO	mm 900	900	900	900	PRESSIO PNEUMATICO CON 2 CILINDRI
	MAX. APERTURA PROLUNGA PIANO	mm /	/	400	400	PROGRAMMATORE A 2 O 3 ASSI
	ALTEZZA UTILE ALBERO TOUPIE Ø 40-50	mm 270	270	270	270	AVANZAMENTO AUTOMATICO A 6 RULLI
	VELOCITÀ MANDRINO - Ø A RICHIESTA	g/min 3000 / 4500 / 6000 / 8000 / 10000				INVERSIONE DI ROTAZIONE
	CORSA ALBERO TOUPIE	mm 210	210	210	210	VISORE ELETTRICO ALTEZZA UTENSILE
	POTENZA MOTORE	kW 5,5 (HP7,5)*	5,5 (HP7,5)*	5,5 (HP7,5)*	5,5 (HP7,5)*	PIASTRE IN ALLUMINIO "HERMETIC"
	PESO NETTO	kg 550	790	730	890	QUADRO COMANDI PENSILE
	EMISSIONE SONORA SECONDO NORME ISO 7960 - TOUPIE FRESATURA	LA eq [dB(A)] 83,9 - 87,3	83,9 - 87,3	83,9 - 87,3	83,9 - 87,3	RECUPERO LISTELLO SUPERIORE
	EMISSIONE POLVERI SECONDO NORME DIN 33893 - TOUPIE FRESATURA	mg/m ³ 0,47	0,47	0,47	0,47	SUPPORTO PER TRASCINATORE MANUALE O MOTORIZZATO

LA DITTA SI RISERVA IL DIRITTO DI APPORTARE MODIFICHE TECNICHE O COSTRUTTIVE.

CZ	Technická data	T 270	T 270 C	T 270 L	T 270 CL	Volitelně	
	VELIKOST PRACOVNÍHO STOLU	mm 1200 X 780	1800 X 780	2500 X 780	2500 X 780	NAVÝŠENÍ VÝKONU MOTORU	
	MAX. ROZMĚR NÁSTROJE POD STOLEM (Ø / h)	mm 320 X 210	320 X 210	320 X 210	320 X 210	AUTOMATICKÝ START TROJÚHELNÍK-HVĚZDA	
	ROZMĚR VOZÍKU / ZABĚR	mm /	900 X 370 / 900	/	900 X 370 / 900	FREKVENČNÍ MĚNĚČ S INVENTOREM	
	VÝŠKA STOLU	mm 900	900	900	900	2 CILINDRICKÉ PNEUMATICKÉ PŘÍTLAČNÉ RAMENO	
	PŘÍDAVNÝ STUL MAX.DĚLKA	mm /	/	400	400	2 NEBO 3 OSÝ PROGRAMÁTOR	
	VYUŽITELNÁ VÝŠKA VŘETENE Ø 40-50	mm 270	270	270	270	REVERZACE OTÁČEK	
	OTÁČKY VŘETENA	ot/min 3000 / 4500 / 6000 / 8000 / 10000					HORNÍ OVLÁDACÍ PANEL
	ZDVIH VŘETENE	mm 210	210	210	210	ODŘEZÁVÁNÍ ZASKLÍVACÍ LIŠTY	
	VÝKON MOTORU	kW 5,5 (HP7,5)*	5,5 (HP7,5)*	5,5 (HP7,5)*	5,5 (HP7,5)*	HLINÍKOVÉ PRAVÍTKO TYPU "HERMETIC"	
	HMOTNOST	kg 550	790	730	890		
	HLUCNOST PODLE NORMY ISO 7960	LA eq [dB(A)] 83,9 - 87,3	83,9 - 87,3	83,9 - 87,3	83,9 - 87,3		
	PRASNOST PODLE NORMY DIN 33893	mg/m ³ 0,47	0,47	0,47	0,47		

FIRMA PAOLONI SI VYHRAZUJE PRÁVO TECHNICKÝCH NEBO KONSTRUKČNÍCH ZMĚN.

D	Technische Daten	T 270	T 270 C	T 270 L	T 270 CL	Sonderzubehör	
	ARBEITSTICHE-ABMESSUNGEN	mm 1200 X 780	1800 X 780	2500 X 780	2500 X 780	STÄRKER MOTOR	
	MAX. ABMESSUNGEN DES UNTER ARBEITSTISCH EINZIEHBAREN WERKZEUGS	mm 320 X 210	320 X 210	320 X 210	320 X 210	AUTOMATISCHE STERN-DREIECK ANLASSEN	
	SCHLITTENABMESSUNGEN / LAUF	mm /	900 X 370 / 900	/	900 X 370 / 900	GESCHWINDIGKEITSUMFORMER FUER FRAESMASCHINE	
	ARBEITSTISCHHÖHE	mm 900	900	900	900	PNEUMATISCHER SPANNARM MIT 2 ZYLINDERN	
	MAX. TISCHVERLÄNGERUNGS-AUSZUG	mm /	/	400	400	PROGRAMMIEREINHEIT MIT 2 ODER 3 ACHSEN	
	FRAESSPINDELNUTS HOEHE Ø 40-50	mm 270	270	270	270	AUTOMATISCHER VORSCHUBEINHEIT 6 WALZEN	
	SPINDELDREHZAH - Ø NACH WUNSCH	UpM 3000 / 4500 / 6000 / 8000 / 10000					LINKS-RECHTS LAUF
	FRAESSPINDELHUB	mm 210	210	210	210	ELEKTRISCHE ANZEIGE HOEHE WERKZEUGS	
	MOTORSTÄRKE	kW 5,5 (HP7,5)*	5,5 (HP7,5)*	5,5 (HP7,5)*	5,5 (HP7,5)*	ALUMINIUMPLATTEN "HERMETIC"	
	NETTOGEWICHT	kg 550	790	730	890	HÄNGENDE STEUERUNGSTAFEL	
	SCHALLPEGEL NACH ISO 7960 VORSCHRIFT-BEI FRÄSARBEIT	LA eq [dB(A)] 83,9 - 87,3	83,9 - 87,3	83,9 - 87,3	83,9 - 87,3	OBERES GLASLEISTENAGGREGAT	
	STAUBEMISSION NACH DIN 33893 VORSCHRIFT-BEI FRÄSARBEIT	mg/m ³ 0,47	0,47	0,47	0,47	FUSS FÜR MANUELLES ODER ANGETRIEBENES VORSCHUBAGGREGAT	

DIE FIRMA BEHÄLT SICH DAS RECHT VOR, EVENTUELLE TECHNISCHE ODER BAULICHE VERÄNDERUNGEN VORZUNEHMEN.

F	Données techniques	T 270	T 270 C	T 270 L	T 270 CL	Sur demande
	DIMENSIONS TABLE DE TRAVAIL	mm 1200 X 780	1800 X 780	2500 X 780	2500 X 780	PUISSANCE MOTEUR MAJORÉE
	DIMENSION MAX. OUTIL ESCAMOTABLE SOUS LA TABLE	mm 320 X 210	320 X 210	320 X 210	320 X 210	DÉMARRAGE ÉTOILE-TRIANGLE AUTOMATIQUE
	DIMENSION DU CHARIOT / COURSE	mm /	900 X 370 / 900	/	900 X 370 / 900	VARIATEUR DE VITESSE TOUPIE
	HAUTEUR TABLE DE TRAVAIL	mm 900	900	900	900	BRAS SERRE-PIECES PNEUMATIQUE À 2 VÉRINS
	OUVERTURE MAX. RALLONGE DE TABLE	mm /	/	400	400	PROGRAMMATEUR A 2 OU 3 AXES
	HAUTEUR UTILE ARBRE TOUPIE Ø 40-50	mm 270	270	270	270	ENTRAINEUR AUTOMATIQUE A 6 ROULEAUX
	VITESSE DU MANDRIN - Ø SUR DEMANDE	t/min 3000 / 4500 / 6000 / 8000 / 10000				ROTATION INVERSÉE
	COURSE ARBRE TOUPIE	mm 210	210	210	210	AFFICHEUR ELECTRONIQUE HAUTEUR OUTIL
	PUISSANCE DU MOTEUR	kW 5,5 (HP7,5)*	5,5 (HP7,5)*	5,5 (HP7,5)*	5,5 (HP7,5)*	PLAQUES EN ALUMINIUM "HERMETIC"
	POIDS NET	kg 550	790	730	890	PANNEAU DE COMMANDE SUSPENDU
	EMISSION DE BRUIT SELON NORMES ISO 7960 - EN FRAISAGE	LA eq [dB(A)] 83,9 - 87,3	83,9 - 87,3	83,9 - 87,3	83,9 - 87,3	GROUPE POUR RÉCUPERATION DE LA PARCLOUSE SUPÉRIEUR
	EMISSION DE POUSSIÈRES SELON NORMES DIN 33893 - EN FRAISAGE	mg/m ³ 0,47	0,47	0,47	0,47	SUPPORT POUR DISPOSITIF D'ENTRAÎNEMENT MANUEL OU MOTORISÉ

LE CONSTRUCTEUR SE RÉSERVE LE DROIT D'APPORTER DES MODIFICATIONS TECHNIQUES OU DE FABRICATION.

E	Datos técnicos	T 270	T 270 C	T 270 L	T 270 CL	A pedido
	DIMENSIONES DE LA MESA DE TRABAJO	mm 1200 X 780	1800 X 780	2500 X 780	2500 X 780	MOTOR POTENCIADO
	MÁX. HERRAMIENTA ENTRADA BAJO LA MESA	mm 320 X 210	320 X 210	320 X 210	320 X 210	ARRANQUE ESTRELLA TRIÁNGULO AUTOMÁTICO
	DIMENSIONES DEL CARRO / CARRERA	mm /	900 X 370 / 900	/	900 X 370 / 900	VARIADOR VELOCIDAD TUPÍ CON INVERTER
	ALTURA DE LA MESA DE TRABAJO	mm 900	900	900	900	PRESOR NEUMÁTICO CON 2 CILINDROS
	MÁX. APERTURA EXTENSIÓN MESA	mm /	/	400	400	PROGRAMADOR DE 2 Ó 3 EJES
	ALTURA ÚTIL EJE TUPÍ Ø 40-50	mm 270	270	270	270	AVANCE AUTOMÁTICO DE 6 RODILLOS
	VELOCIDAD MANDRIL - Ø A PETICIÓN	r.p.m. 3000 / 4500 / 6000 / 8000 / 10000				INVERSIÓN DE ROTACIÓN
	CARRERA EJE TUPÍ	mm 210	210	210	210	VISOR ELÉCTRICO ALTURA HERRAMIENTA
	POTENCIA MOTOR	kW 5,5 (HP7,5)*	5,5 (HP7,5)*	5,5 (HP7,5)*	5,5 (HP7,5)*	PLACAS DE ALUMINIO "HERMETIC"
	PESO NETO	kg 550	790	730	890	CUADRO DE MANDOS COLGANTE
	EMISION SONORA SEGUN NORMAS ISO 7960 - TOUPI FRESADO	LA eq [dB(A)] 83,9 - 87,3	83,9 - 87,3	83,9 - 87,3	83,9 - 87,3	RECUBRO LISTÓN SUPERIOR
	EMISION POLVOS SEGUN NORMAS DIN 33893 - TOUPI FRESADO	mg/m ³ 0,47	0,47	0,47	0,47	SOPORTE PARA ALIMENTADOR MANUAL O MOTORIZADO

LA EMPRESA SE RESERVA EL DERECHO DE HACER EVENTUALES MODIFICACIONES TÉCNICAS O DE FABRICACION.

pro Českou republiku:

Vladimír Čapek



Verdeč 88
Dvůr Králové nad Labem
544 01

TEL: 499 620 100
777 250 981
info@capek-drevokovo.cz

www.apek-drevokovo.cz



Paoloni Macchine srl
Via F.Meda, 3 - 61032 Fano (PU) - Italy
Tel. ++39.0721 854 251
Fax ++39.0721 854 001
www.paolonimacchine.it
info@paolonimacchine.it